



## Campana extractora S4000 Domino Ghost

Campanas extractoras

Código: 2451 000



### CARACTERÍSTICAS

**APAGADO TEMPORIZADO** Puede configurar el apagado tardío de la campana, prolongando la ventilación del entorno al final de su uso.

**INDICADOR LIMPIEZA FILTROS** La función mantiene bajo control las horas de funcionamiento de la campana y señala la necesidad de lavar los filtros con el fin de mantener una eficiencia óptima.

### DETALLES

**Colorante** Negro

**Material** Acero inoxidable + cristal

**Texture** Cepillado en la línea

**Distancia desde la encimera** regulable 180-300mm

**Clase energética** B

**Dimensiones en la encimera** 520x120mm

Filtro antigrasa 1 filtro antigrasa en aluminio anodizado

---

Funcionamiento Aspirante (filtrante con filtros opcionales)

---

Hueco de encastre 490x104 mm

---

Salida de aspiración  $\varnothing$  120/150 mm

---

Notas: El motor puede estar situado en frente, en la parte posterior de la campana y en modalidad remota con el kit opcional dedicado.

---

Caudal 640mc/h

---

Potencia del motor 275W

---

Tipo de campana extractora Campana extractora de encimera

---

Tipo de mandos Touch control

---

Velocidad de succión 4 velocidades de funcionamiento

---

Notas: El diámetro interior de los conductos de escape de los gases de combustión tiene que ser menor que a 120 mm

---

## DIBUJOS TÉCNICOS

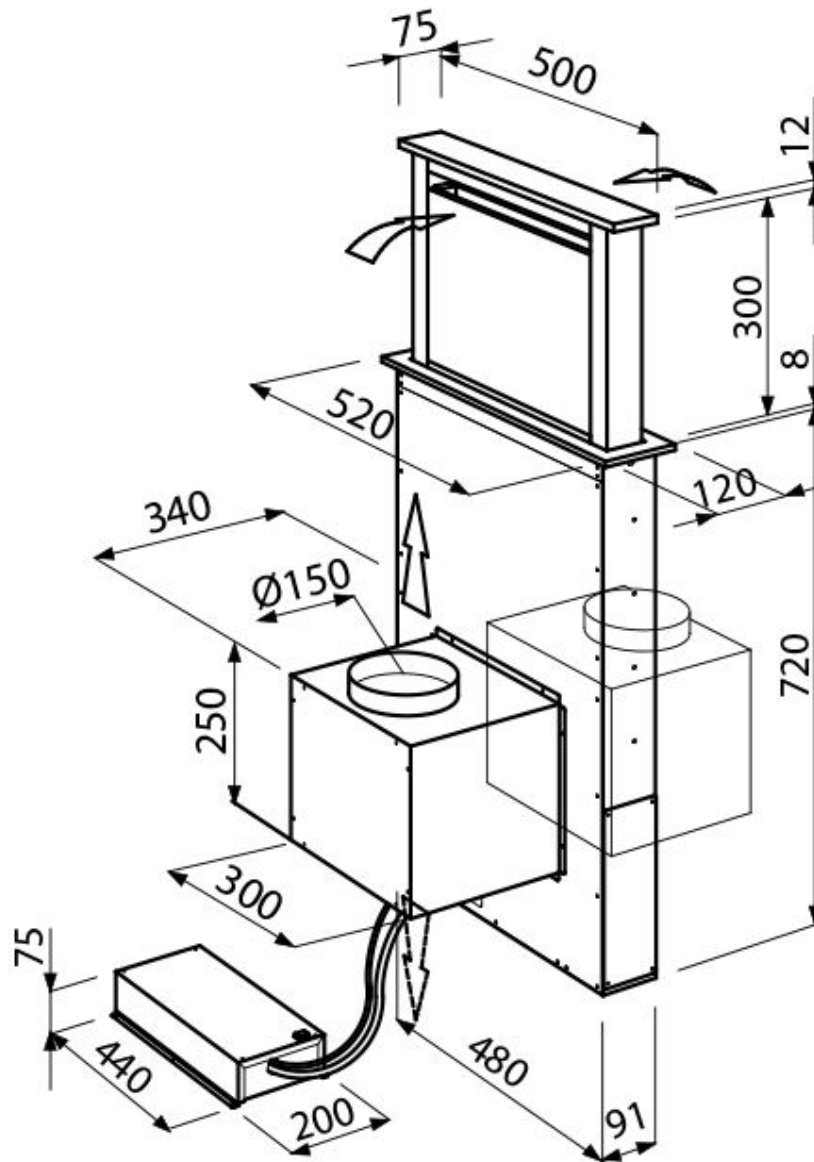

## GALERÍA



## ACCESORIOS OPCIONALES



**Kit 2 filtros de carbón**  
9700 450

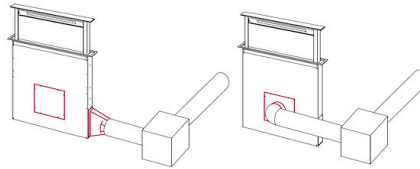

**kit instal. motor remoto**  
9700 459